

FGWE PRO MINI KAASUKESKUKSET



TURVAA KAASUNSYÖTTÖÖN

FGWE PRO MINI kaasukeskus sopii kohteisiin, joissa kaasunkulutus on suhteellisen pientä, mutta joissa halutaan keskittää kaasunsyöttö tapahtumaan turvallisesti etäällä työkohteesta. Perusmallissa kaasua syötetään kahdesta kaasupullostta kerrallaan. Keskus on laajennettavissa neljän tai useamman kaasupakkauksen versioksi lisäosin.

FGWE Kaasukeskus voidaan varustella myös siten, että kaasu syötetään pullopaketeista. FGWE Kaasukeskus toimitetaan täydellisenä, koestettuna täysin asennusvalmiina tuotteena.

Kaikki FGWE Kaasukeskukset on varustettu varoventtiilisarjalla ja sen lisäksi asetyleeni-keskuksessa on myös **EN-ISO 14114** vaatimusten mukainen pikasulkuventtiili.

TOIMITUSSISÄLTÖ

- 2 kpl korkeapaineletkua 2m
- 2 kpl korkeapainesulkuventtiiliä
- 1 kpl kaasukeskussäädin FGWE 80m³/h
- 1 kpl varoventtiili avautumispaine valittu työpaineen mukaan
- 1 kpl takaiskusuoja (optio)
- 1 kpl pääsulkuventtiili verkostoon
- 1 kpl Asennuslevy

Tuotenumero	Tuotenimike
FG1120555	FGWE Pro Mini kaasukeskus O2 10 bar
FG1120556	FGWE Pro Mini kaasukeskus Inertit 10 bar
FG1120559	FGWE Pro Mini kaasukeskus Seoskaasut, CO2 (Lämmitin) 10 bar
FG1120560	FGWE Pro Mini kaasukeskus H2 10 bar
FG1120561	FGWE Pro Mini kaasukeskus NK 10 bar
FG1120572	FGWE Pro Mini kaasukeskus Ac
FG1120573	FGWE Pro Mini kaasukeskus Pr
FG1120601	FGWE Pro Mini kaasukeskus Inertit 100 bar

FGWE PRO MINI kaasukeskukset

MITTAPIIRROS

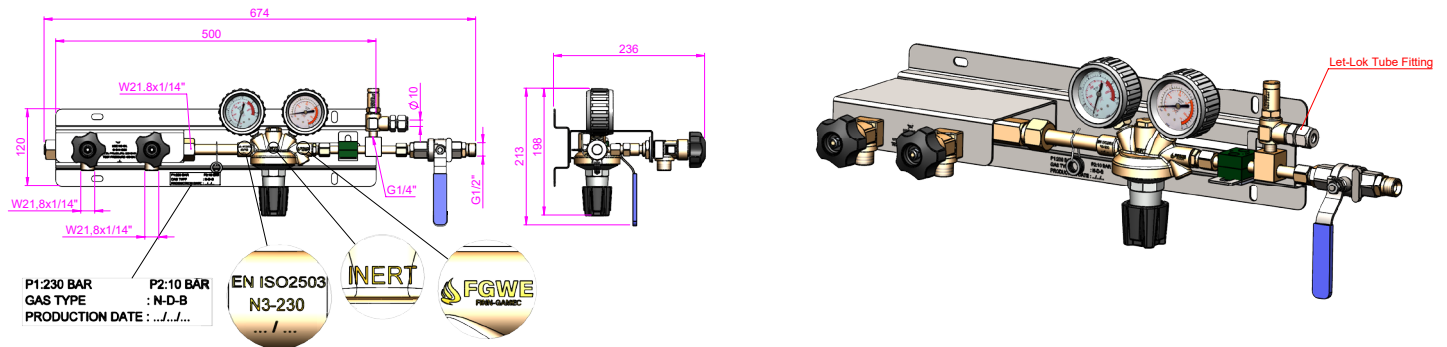

VIRTAUSKAAVIOT

Asetyleeni 25/1.5 bar

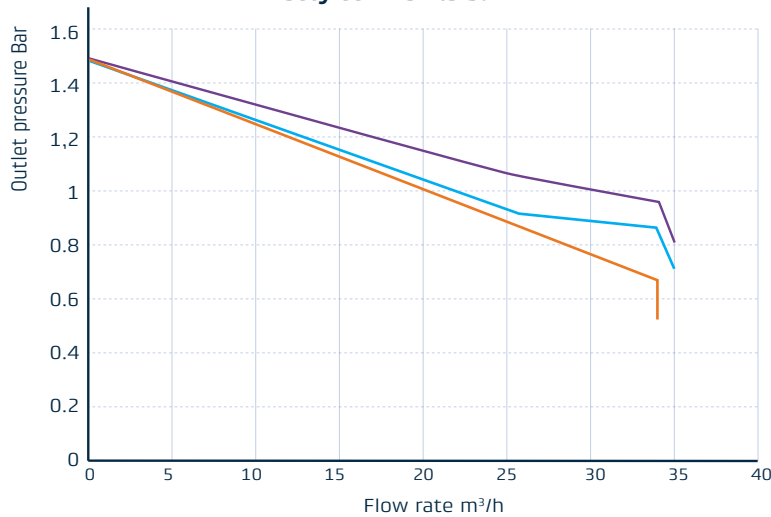

- P1=25 bar, P2=1.5 bar
- P1=20 bar, P2=1.5 bar
- P1=10 bar, P2=1.5 bar

Happi 230/10 bar Typpi 230/4 bar

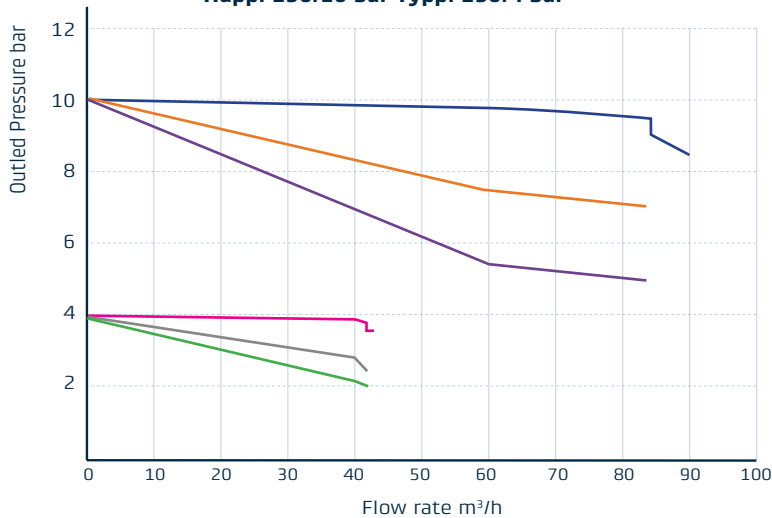

- P1=230 bar, P2=10 bar
- P1=230 bar, P2=4 bar
- P1=150 bar, P2=10 bar
- P1=50 bar, P2=10 bar
- P1=150 bar, P2=4 bar
- P1=50 bar, P2=4 bar